

SAMSUNG

Contact SAMSUNG WORLD WIDE

If you have any questions or comments relating to Samsung products, please contact the SAMSUNG customer care center.

Contacte con SAMSUNG WORLD WIDE

Si tiene alguna pregunta o comentario acerca de productos Samsung, por favor contacte con el servicio de atención al cliente de SAMSUNG.

Country	Customer Care Center ☎	Web Site
ARGENTINA	0800-555-SAMS(7267)	www.samsung.com/ar
URUGUAY	0800-SAMS(7267)	www.samsung.com/uy
PARAGUAY	0800-11-SAMS(7267)	www.samsung.com/py
BRAZIL	0800-124-421 (Demais cidades e regiões) 4004-0000 (Capitais e grandes centros)	www.samsung.com/br/support
CHILE	800-SAMSUNG(726-7864)	www.samsung.com/cl/support
BOLIVIA	800-10-7260	www.samsung.com/cl/support
COLOMBIA	Bogotá en el 600 12 72 Sin costo en todo el país 01 8000 112 112 Y desde tu celular #726	www.samsung.com/co/support
COSTA RICA	00-800-1-SAMSUNG (726-7864)	www.samsung.com/latin/support (Spanish) www.samsung.com/latin_en/support (English)
DOMINICAN REPUBLIC	1-809-200-7264	www.samsung.com/latin/support (Spanish) www.samsung.com/latin_en/support (English)
ECUADOR	1-800-SAMSUNG (72-6786)	www.samsung.com/latin/support (Spanish) www.samsung.com/latin_en/support (English)
EL SALVADOR	8000-SAMSUNG (726-7864)	www.samsung.com/latin/support (Spanish) www.samsung.com/latin_en/support (English)
GUATEMALA	1-800-299-0033	www.samsung.com/latin/support (Spanish) www.samsung.com/latin_en/support (English)
HONDURAS	800-2791-9111	www.samsung.com/latin/support (Spanish) www.samsung.com/latin_en/support (English)
JAMAICA	1-800-SAMSUNG (726-7864)	www.samsung.com/latin_en/support (English)
NICARAGUA	001-800-5077267	www.samsung.com/latin/support (Spanish) www.samsung.com/latin_en/support (English)
PANAMA	800-0101	www.samsung.com/latin/support (Spanish) www.samsung.com/latin_en/support (English)
PERU	080077708 Desde teléfonos fijos, públicos o celulares	www.samsung.com/pe/support
PUERTO RICO	1-800-682-3180	www.samsung.com/latin/support (Spanish) www.samsung.com/latin_en/support (English)
TRINIDAD & TOBAGO	1-800-SAMSUNG(726-7864)	www.samsung.com/latin/support (Spanish) www.samsung.com/latin_en/support (English)
VENEZUELA	0-800-SAMSUNG (726-7864)	www.samsung.com/latin/support (Spanish) www.samsung.com/latin_en/support (English)

SAMSUNG

SERIES 4 5

LED TV user manual

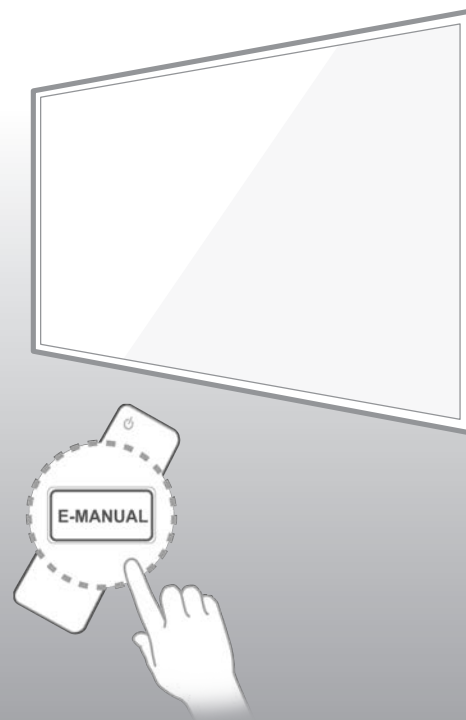







Thank you for purchasing this Samsung product.
To receive more complete service, please register
your product at
www.samsung.com

Model _____ Serial No. _____



Warning! Important Safety Instructions

Please read the Safety Instructions before using your TV.

CAUTION			Class II product: This symbol indicates that a safety connection to electrical earth (ground) is not required.
RISK OF ELECTRIC SHOCK. DO NOT OPEN.			
CAUTION: TO REDUCE THE RISK OF ELECTRIC SHOCK, DO NOT REMOVE COVER (OR BACK). THERE ARE NO USER SERVICEABLE PARTS INSIDE. REFER ALL SERVICING TO QUALIFIED PERSONNEL.			AC voltage: Rated voltage marked with this symbol is AC voltage.
	This symbol indicates that high voltage is present inside. It is dangerous to make any kind of contact with any internal part of this product.		DC voltage: Rated voltage marked with this symbol is DC voltage.
	This symbol indicates that this product has included important literature concerning operation and maintenance.		Caution. Consult instructions for use: This symbol instructs the user to consult the user manual for further safety related information.

- The slots and openings in the cabinet and in the back or bottom are provided for necessary ventilation. To ensure reliable operation of this apparatus and to protect it from overheating, these slots and openings must never be blocked or covered.
 - Do not place this apparatus in a confined space, such as a bookcase or built-in cabinet, unless proper ventilation is provided.
 - Do not place this apparatus near or over a radiator or heat register, or where it is exposed to direct sunlight.
 - Do not place vessels (vases etc.) containing water on this apparatus, as this can result in a fire or electric shock.
- Do not expose this apparatus to rain or place it near water (near a bathtub, washbowl, kitchen sink, or laundry tub, in a wet basement, or near a swimming pool, etc.). If this apparatus accidentally gets wet, unplug it and contact an authorized dealer immediately.
- This apparatus uses batteries. In your community, there might be environmental regulations that require you to dispose of these batteries properly. Please contact your local authorities for disposal or recycling information.
- Do not overload wall outlets, extension cords, or adaptors beyond their capacity, since this can result in fire or electric shock.
- Power-supply cords should be placed so that they are not likely to be walked on or pinched by items placed upon or against them. Pay particular attention to cords at the plug end, at wall outlets, and at the point where they exit from the appliance.
- To protect this apparatus from a lightning storm, or when left unattended and unused for long periods of time, unplug it from the wall outlet and disconnect the antenna or cable system. This will prevent damage to the set due to lightning and power line surges.

- Before connecting the AC power cord to the DC adaptor outlet, make sure that the voltage designation of the DC adaptor corresponds to the local electrical supply.
- Never insert anything metallic into the open parts of this apparatus. This may cause a danger of electric shock.
- To avoid electric shock, never touch the inside of this apparatus. Only a qualified technician should open this apparatus.
- Be sure to plug in the power cord until it is firmly seated. When unplugging the power cord from a wall outlet, always pull on the power cord's plug. Never unplug it by pulling on the power cord. Do not touch the power cord with wet hands.
- If this apparatus does not operate normally - in particular, if there are any unusual sounds or smells coming from it - unplug it immediately and contact an authorized dealer or service center.
- Be sure to pull the power plug out of the outlet if the TV is to remain unused or if you are to leave the house for an extended period of time (especially when children, elderly, or disabled people will be left alone in the house).
 - Accumulated dust can cause an electric shock, an electric leakage, or a fire by causing the power cord to generate sparks and heat or by causing the insulation to deteriorate.
- Be sure to contact an authorized Samsung service center for information if you intend to install your TV in a location with heavy dust, high or low temperatures, high humidity, chemical substances, or where it will operate 24 hours a day such as in an airport, a train station, etc. Failure to do so may lead to serious damage to your TV.
- Use only a properly grounded plug and wall outlet.
 - An improper ground may cause electric shock or equipment damage. (Class I Equipment only.)
- To turn off this apparatus completely, disconnect it from the wall outlet. To ensure you can unplug this apparatus quickly if necessary, make sure that the wall outlet and power plug are readily accessible.
- Store the accessories (batteries, etc.) in a location safely out of the reach of children.
- Do not drop or strike the product. If the product is damaged, disconnect the power cord and contact a Samsung service center.
- To clean this apparatus, unplug the power cord from the wall outlet and wipe the product with a soft, dry cloth. Do not use any chemicals such as wax, benzene, alcohol, thinners, insecticide, air fresheners, lubricants, or detergents. These chemicals can damage the appearance of the TV or erase the printing on the product.
- Do not expose this apparatus to dripping or splashing.
- Do not dispose of batteries in a fire.
- Do not short-circuit, disassemble, or overheat the batteries.
- There is danger of an explosion if you replace the batteries used in the remote with the wrong type of battery. Replace only with the same or equivalent type.
- **WARNING - TO PREVENT THE SPREAD OF FIRE, KEEP CANDLES AND OTHER ITEMS WITH OPEN FLAMES AWAY FROM THIS PRODUCT AT ALL TIMES.**



Figures and illustrations in this User Manual are provided for reference only and may differ from the actual product appearance. Product design and specifications may change without notice.

Contents

01. What's in the Box?

02. Assembling the TV

- 7 Mounting the TV on the Wall Using the Wall Mount Kit (Optional)
- 9 Providing Proper Ventilation for Your TV
- 10 Securing the TV to the Wall

03. Connections

- 11 Switching Between Video Sources

04. Performing the initial setup

- 12 Turning on the TV

05. How to use the remote control

- 13 Using the Remote Control

06. Setting Up and Using a Smart TV

- 15 Connecting to a Network

07. Getting more details from the e-Manual

- 17 Launching the e-Manual

08. Troubleshooting and Maintenance

- 19 Troubleshooting
- 21 Remote Support?
- 21 Storage and Maintenance

09. Specifications and other information

- 22 Specifications
- 23 Licenses

Features of your new TV

SMART HUB

This TV features Smart Hub, a multi-purpose entertainment and family center. With Smart Hub, you can surf the web, download applications.

Press the **SMART HUB** button to open the **First Screen**, and select the Panel icon. You will move to the Panel screen. Choose a service using the icons displayed in the top part of the screen.

Smart Hub services and functionality include:

SAMSUNG APPS: You can enjoy variety of free and paid news, sports, weather, and gaming apps on the TV as you would on a smart phone or tablet.

e-Manual

Provides a detailed, on-screen user's manual built into your TV.

Device Manager

Use the TV features with a USB or keyboard and mouse.

Screen Mirroring

Displays mobile device screens on your TV using a wired or wireless connection.

01. What's in the Box?

Remote Control & Batteries (AAA x 2)
(Not available in some locations)

User Manual

Warranty Card / Regulatory Guide
(Not available in some locations)

Power Cord

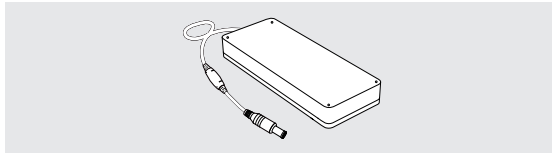

Power Adapter
(Depending on the country and model)

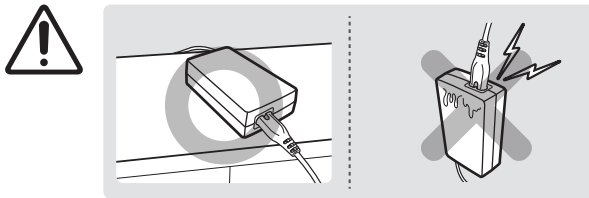

- Please make sure the following items are included with your TV. If any items are missing, contact your dealer.
- The items' colors and shapes may vary depending on the models.
- Cables not included can be purchased separately.
- Check for any accessories hidden behind or in the packing materials when opening the box.



The screen can be damaged from direct pressure when handled incorrectly. As shown in the figure, make sure to grip the edges of the screen when you lift the TV.

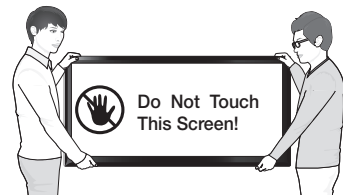

02. Assembling the TV

Mounting the TV on the Wall Using the Wall Mount Kit (Optional)



If you mount this product on a wall, it should be mounted only as recommended by the manufacturer. Unless it is correctly mounted, the product may slide or fall, causing serious injury to a child or adult, and serious damage to the product.

Installing the Wall Mount Kit

The wall mount kit (sold separately) allows you to mount the TV on the wall. For detailed information on installing the wall mount, see the instructions provided with the wall mount. Contact a technician for assistance when installing the wall mount bracket. We do not advise you to do it yourself.

Samsung Electronics is not responsible for any damage to the product or injury to yourself or others if you select to install the TV on your own.

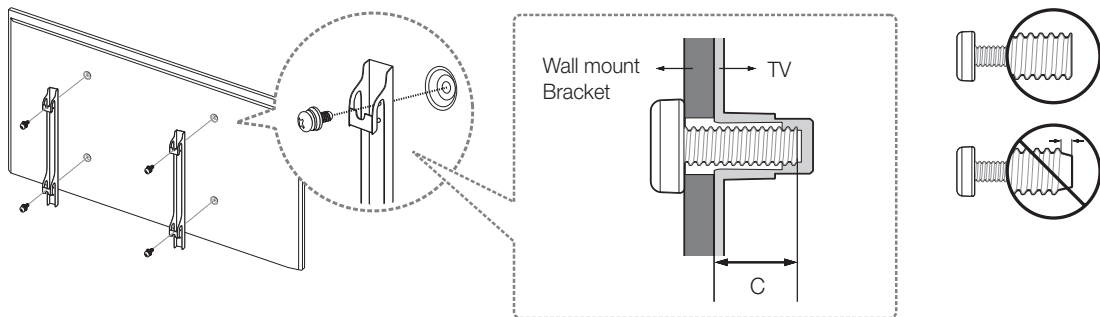

Before installing any other wall mounting kit, assemble the wall mount adapter provided separately with the TV.

VESA Wall Mount Kit Notes and Specifications

Install your wall mount on a solid wall perpendicular to the floor. Before attaching the wall mount to surfaces other than plaster board, please contact your nearest dealer for additional information. If you install the TV on a ceiling or slanted wall, it may fall and result in severe personal injury.

- Standard dimensions for wall mount kits are shown in the table below.
- Samsung wall mount kits contain a detailed installation manual, and all parts necessary for assembly are provided.
- Do not use screws that do not comply with VESA standard screw specifications.
- Do not use screws that are longer than the standard length or do not comply with VESA standard screw specifications. Screws that are too long may cause damage to the inside of the TV set.
- For wall mounts that do not comply with the VESA standard screw specifications, the length of the screws may differ depending on the wall mount specifications.
- Do not fasten the screws too firmly. This may damage the product or cause the product to fall, leading to personal injury. Samsung is not liable for these kinds of accidents.
- Samsung is not liable for product damage or personal injury when a non-VESA or non-specified wall mount is used or the consumer fails to follow the product installation instructions.
- Do not mount the TV at more than a 15 degree tilt.
- Always have two people mount the TV on to a wall.
- When using a third-party wall mount, note that the assembling screw length(C) is shown below.

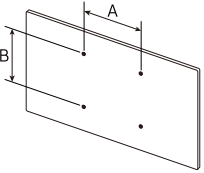
Product Family	TV size in inches	VESA screw hole specs (A * B) in millimeters	C (mm)	Standard Screw	Quantity	
LED-TV	32	100 x 100	26-28	M4	4	
	40	200 x 200	25.7-27.7	M8		
	43		25.2-27.2			
	49		25.5-27.5			



Do not install your Wall Mount Kit while your TV is turned on. It may result in personal injury from electric shock.

Providing Proper Ventilation for Your TV

When you install your TV, maintain a distance of at least 10 cm between the TV and other objects (walls, cabinet sides, etc.) to ensure proper ventilation. Failing to maintain proper ventilation may result in a fire or a problem with the product caused by an increase in its internal temperature.

If you use parts provided by another manufacturer, it may cause difficulties with the product or result in injury caused by the product falling.

- Whether you install your TV using a stand or a wall-mount, we strongly recommend you use parts provided by Samsung Electronics only.

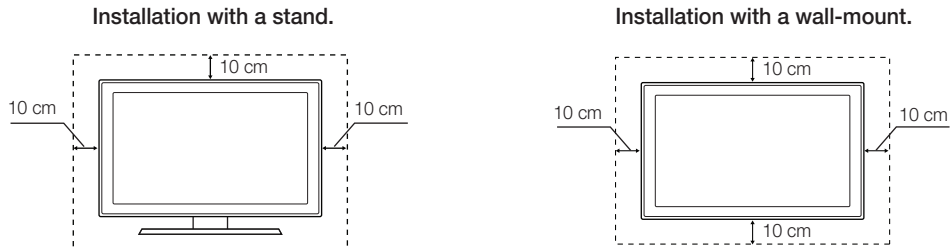

Other Warnings

- The actual appearance of the TV may differ from the images in this manual, depending on the model.
- Be careful when you touch the TV. Some parts can be warm or hot.

Securing the TV to the Wall



Caution: Pulling, pushing, or climbing on the TV may cause the TV to fall. In particular, ensure your children do not hang on or destabilize the TV. Doing so may cause the TV to tip over, causing serious injuries or death. Follow all safety precautions provided in the Safety Flyer included with your TV. For added stability and safety, you can purchase and install the anti-fall device as described below.

To Avoid the TV from Falling:

1. Put the screws into the clamps and firmly fasten them onto the wall.
Confirm that the screws have been firmly installed onto the wall.
 - You may need additional material such as an anchor depending on the type of wall.
 - Since the necessary clamps, screws, and string are not supplied, please purchase these additionally.
2. Remove the screws from the back center of the TV, put the screws into the clamps, and then fasten the screws onto the TV again.
 - Screws may not be supplied with the product. In this case, please purchase the screws of the following specifications.
 - Screw Specifications
3. Connect the clamps fixed onto the TV and the clamps fixed onto the wall with a strong cable and then tie the string tightly.

NOTE

- Install the TV near to the wall so that it does not fall backwards.
 - It is safe to connect the string so that the clamps fixed on the wall are equal to or lower than the clamps fixed on the TV.
 - Untie the string before moving the TV.
4. Verify all connections are properly secured. Periodically check the connections for any sign of fatigue or failure. If you have any doubt about the security of your connections, contact a professional installer.

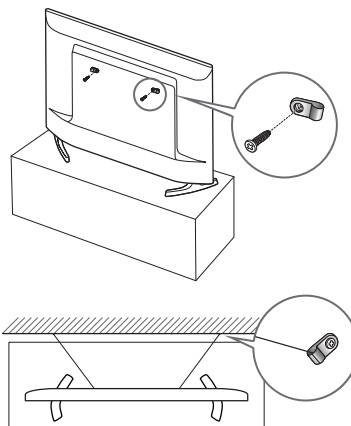

03. Connections

Switching Between Video Sources

Press the **SOURCE** button to switch between devices connected to the TV.

For example, to switch to a game console connected to the second HDMI connector, press the **SOURCE** button. From the **Source** list, select **HDMI2**.

- The connector names may vary depending on the product.
- The TV does not support HDDs (Hard Disk Drives) connected to the USB port.

The following options are also available on the **Source** screen:

- Option menu (Tools)

Using your remote, highlight the source you want to assign a device name to.

Open the option menu using your remote.

- The available options for each of the connectors may vary.

Edit Name

You can rename devices connected to the TV to more easily identify external sources. For example, you can designate a computer connected to the TV via an HDMI-DVI cable as **DVI PC**. Alternatively, simply designate a computer connected to the TV via an HDMI cable as **PC**. You can also designate an AV device connected to the TV via an HDMI-DVI cable as **DVI Devices**.

Information

View detailed information about the connected devices.

Remove USB

Remove the USB device from the list safely. This function is only available when the USB device selected.

04. Performing the initial setup

Turning on the TV

The TV's Controller on the bottom right side of the TV, lets you control the TV without the remote control.

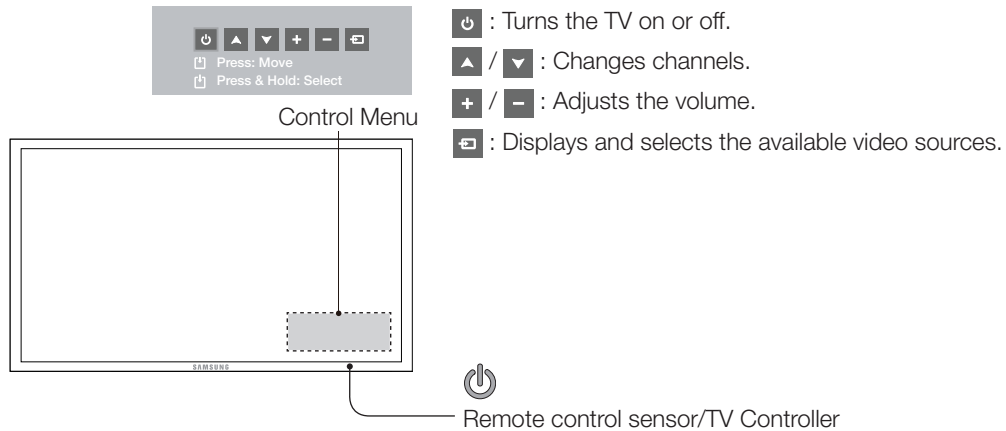

- If you press it first, the control menu appears. You can select the function by pressing and holding the TV's controller.
- The product color and shape may vary depending on the model.
- With the TV's Controller, you cannot perform other operations except for turning the TV on or off, changing the channel, adjusting the volume, and switching the input source.

05. How to use the remote control

Using the Remote Control

- The images, buttons, and functions of the remote control may differ depending on the model.
- The remote control has Braille points on the Power, Channel, Volume, and Enter buttons and can be used by visually impaired persons.

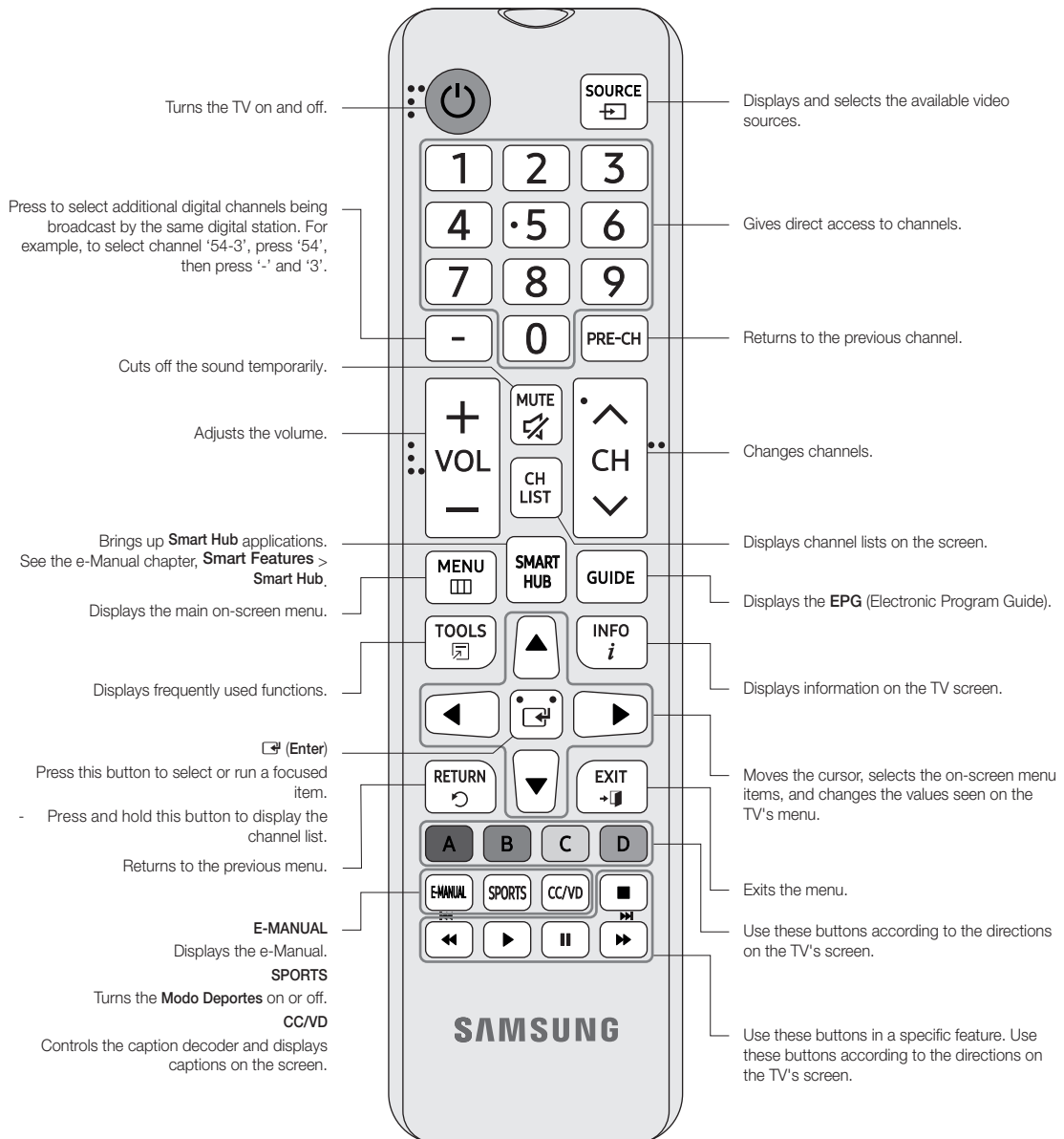

Inserting the Batteries (AAA X 2)

Match the polarity of the batteries to the symbols in the battery compartment.

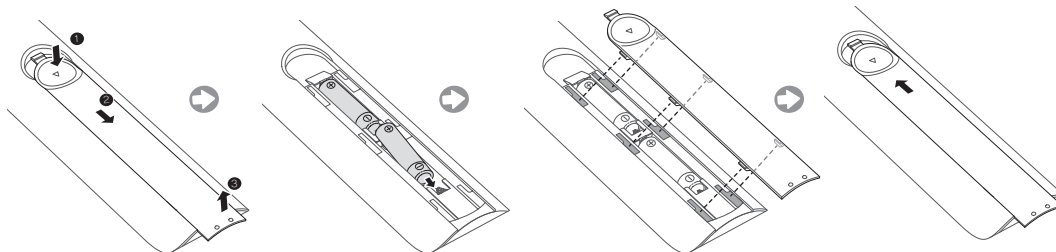

- Use the remote control within 7m of the TV.
- Bright light may affect the performance of the remote control. Avoid using when near special fluorescent lights or neon signs.
- The color and shape may vary depending on the model.

06. Setting Up and Using a Smart TV

Connecting to a Network

Connecting the TV to a network gives you access to online services such as Smart Hub and lets you update the TV's software online directly from Samsung.com.

Network Connection - Wireless

Connect the TV to the Internet using a standard wireless router or modem.

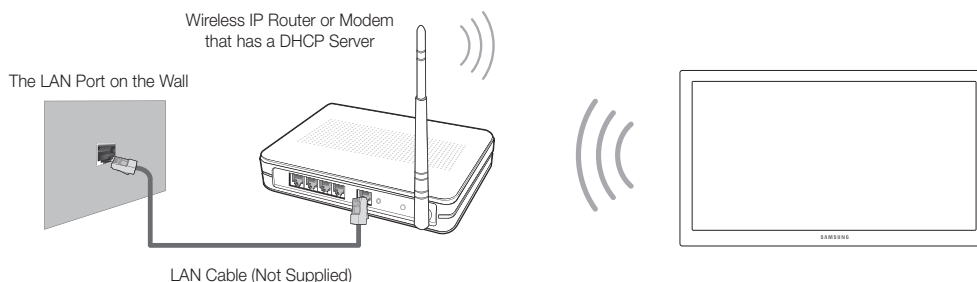

Wireless Network Precautions

- This TV supports the IEEE 802.11a/b/g /n communication protocols. Samsung recommends using IEEE 802.11n. Otherwise, when you play video over a network connection, the video may not play smoothly.
- To use a wireless network, the TV must be connected to a wireless router or modem. If the wireless router supports DHCP, the TV can use a DHCP or static IP address to connect to the wireless network.
- Select a channel that is not currently in use for the wireless router. If the channel set for the wireless router is currently being used by another device, the result is usually interference and/or a communications failure.
- Most wireless networks have an optional security system. To enable a wireless network's security system, you need to create a security key using characters and numbers, and then enter that key into the router through its menu. You then must enter this security key into any other devices you want to connect to the wireless network.

Network Security Protocols

The TV only supports the following wireless network security protocols:

- Authentication Modes: WEP, WPAPSK, WPA2PSK
- Encryption Types: WEP, TKIP, AES

In compliance with the newest Wi-Fi certification specifications, Samsung TVs do not support WEP or TKIP security encryption in networks running in the 802.11n mode.

If the wireless router supports WPS (Wi-Fi Protected Setup), you can connect the TV to your network using PBC (Push Button Configuration) or a PIN (Personal Identification Number). WPS automatically configures the SSID and WPA key settings.

Your Smart TV cannot connect to uncertified wireless routers.

Network Connection - Wired

There are three main ways to connect your TV to your network using cable, depending on your network setup. They are illustrated below:

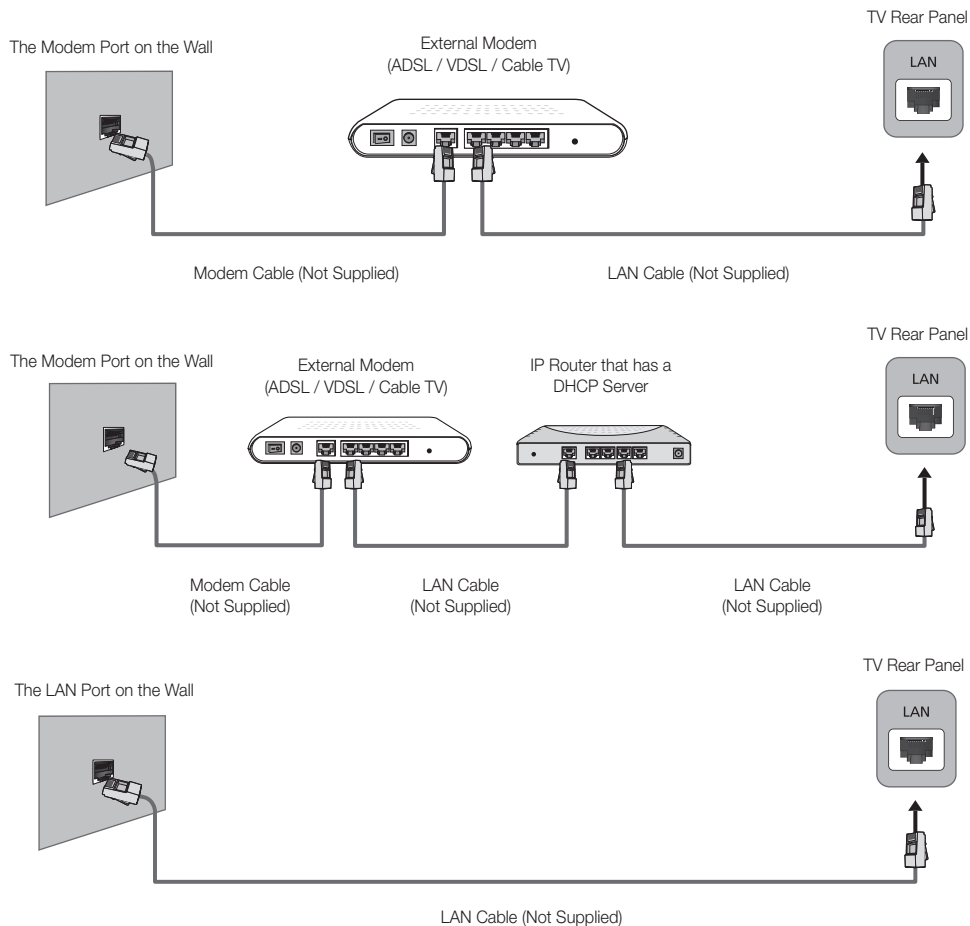

- The TV does not support network speeds less than or equal to 10Mbps.
- Use Cat 7 cable for the connection.

07. Getting more details from the e-Manual

Launching the e-Manual

The embedded e-manual contains information about your TV's key features.

- Alternatively, you can download a copy of the e-manual from Samsung's website, and read it on your computer or print it out.
- Words in yellow (e.g., **Picture Mode**) indicate a menu item and bold words in white (e.g., Smart Hub) indicate remote control buttons.
- Arrows are used to indicate the menu path. (Example: **MENU** > **Picture** > **Picture Mode**)
 1. Press the **E-MANUAL** button. You can also select **Support** > **e-Manual** in the TV's menu. The e-Manual is loaded on the screen.
 2. Select a category from the left side of the screen. Once a selection has been made, the contents of the selected category appears on the right side of the screen.
 3. Select an item from the list. This opens the e-manual on the corresponding page.

If a description doesn't fit on a single screen...

Scroll pages using one of the following methods.

- Position the focus on the page to display  /  on the screen and move  or  to scroll through the page.

Additional e-Manual Features

Loading Pages using Keywords

Select **Search** from the screen to bring up the search screen. Enter a search term and then select **Done**. Select an item from the search results to load the corresponding page.

Loading Pages from the Index Page

Select **Index** from the screen to bring up the index screen. Select a keyword from the list to navigate to the relevant page.

Using Opened page to Load Previously Read Pages

Select **Opened page**. A list of previously read pages is shown. Select a page. The e-Manual jumps to the selected page.

Accessing the Menu from the e-Manual (Try Now)

Select  Insert space. (Try Now) from the right side of a feature-description page to access the corresponding menu and try out the feature right away. If you want to read the e-Manual entry on a specific screen menu feature, press the **E-MANUAL** button to load the corresponding e-Manual page.

- Certain menu options cannot be used.

Loading Reference Pages

Select  Insert space. (Link) from the right side of a feature-description page to access the corresponding reference page.

Updating the e-Manual to the Latest Version

You can update the e-Manual in the same way you update apps.

1. Press the **SMART HUB** button to open the **First Screen**, and then select the Panel icon. The Panel screen appears.
2. Go to the **SAMSUNG APPS** screen and highlight the **e-Manual**.
3. Press and hold the  button. The Tools menu appears.
4. Select **Update apps** from the Tools menu. A pop-up window appears.
5. Select e-Manual in the pop-up window and then select **Update**. To update the e-manual to the latest version.

Configuring Auto Update

MENU > Smart Hub > Apps Settings

To update the e-manual automatically, navigate to the **Smart Hub > Apps Settings** menu and set the **Auto Update** option to **On**. The e-manual is updated automatically when an update becomes available.

08. Troubleshooting and Maintenance

Troubleshooting

If the TV seems to have a problem, first review this list of possible problems and solutions. Also, review the Troubleshooting Section in the e-Manual. If none of the troubleshooting tips apply, visit www.samsung.com/support or call Samsung Customer Service.

Issues	Solutions and Explanations
Flickering and Dimming	If your Samsung Television is flickering or dimming sporadically, you may need to disable some of the energy efficiency features. Disable Energy Saving (System > Eco Solution > Energy Saving) and check again.
Component Connections / Screen Color	If you find that the color on your Samsung television screen is not correct or the black and white colors are off, run a Self Diagnosis Picture Test (Support > Self Diagnosis > Picture Test). If the picture problem is caused by the TV, the problem should be visible in the Picture Test. If the problem is not visible, next confirm that the TV's video input ports are connected to the correct external video device output ports and that none of the connections are loose. Finally, if possible, test your external video devices by connecting them to another TV.
Screen Brightness	If you find that the colors on your Samsung TV are correct but just a little too dark or bright, try adjusting the following settings first. Navigate to Picture and adjust Backlight , Contrast , Brightness , Sharpness , Color , Tint (G/R) and other picture quality adjustment settings.
Unwanted Powering Off	If your Samsung TV appears to turn off by itself, try disabling some of the TV's energy efficiency and automatic off features. Check if Sleep Timer (System > Time > Sleep Timer) has been enabled. Sleep Timer automatically turns off the TV after an amount of time that you select. If the Sleep Timer has not been enabled, see if No Signal Power Off (System > Eco Solution > No Signal Power Off) or Auto Power Off (System > Eco Solution > Auto Power Off) has been enabled. No Signal Power Off turns off the TV if no signal has been received by the TV for a specified period time. Auto Power Off turns off the TV if there has been no user input in four hours.
Trouble Powering On	When the TV is turned on, the remote control receiver flashes 5 times before the screen turns on. If you find that you are having problems powering on your Samsung television, there are a number of things to check before calling the service department. If the power cord is connected properly and the remote control is operating normally, the problem might be with the antenna cable connection or the cable/satellite box not being turned on. Check the antenna connection or turn on the cable/satellite box.
Stand Assembly	If you have any trouble assembling the stand, review the stand assembly instruction in the Quick Start Guide.
Cannot Find a Channel	Re-run Setup (Go to Menu > System > Setup) or run Auto Program or Auto Tuning . (Go to Menu > Broadcasting > Auto Program or Auto Tuning).

Issues	Solutions and Explanations
The TV won't turn on.	<p>Make sure the AC power cord is securely plugged in to the wall outlet and the TV.</p> <p>Make sure the wall outlet is working.</p> <p>Try pressing the  button on the TV to make sure the problem is not the remote. If the TV turns on, refer to "Remote control does not work" below.</p>
There is no picture/video.	<p>Check the cable connections. Remove and reconnect all cables connected to the TV and external devices.</p> <p>Set the video outputs of your external devices (Cable/Sat Box, DVD, Blu-ray etc) to match the TV's input connections. For example, if an external device's output is HDMI, it should be connected to an HDMI input on the TV.</p> <p>Make sure your connected devices are powered on.</p> <p>Be sure to select the correct input source.</p> <p>Reboot the connected device by unplugging it, and then reconnecting the device's power cable.</p>
The remote control does not work.	<p>Replace the remote control batteries. Make sure the batteries are installed with their poles (+/-) in the correct direction.</p> <p>Clean the sensor's transmission window on the remote.</p> <p>Try pointing the remote directly at the TV from 1.5- 1.8m away.</p>
The cable/set top box remote control doesn't turn the TV on or off or adjust the volume.	<p>Program the Cable/Set remote control to operate the TV. Refer to the Cable/Set-Top-Box user manual for the SAMSUNG TV code.</p>

- This TFT LED panel uses a panel consisting of sub pixels which require sophisticated technology to produce. There may be, however, a few bright or dark pixels on the screen. These pixels will have no impact on the performance of the product.
- To keep your TV in optimum condition, upgrade to the latest software. Use the Update Now or Auto Update functions on the TV's menu (Screen Menu > **Support** > **Software Update** > **Update now** or Screen Menu > **Support** > **Software Update** > **Auto Update**).

Remote Support?

Samsung Remote Support service offers you one-on-one support with a Samsung Technician who can remotely:

- **Diagnose** your TV
- **Adjust the TV settings** for you
- **Perform a factory reset** on your TV
- Install recommended **firmware updates**

How Does Remote Support Work?

Having a Samsung Tech remotely service your TV is easy.

1. **Call the Samsung Contact Center** and ask for remote support.
2. **Open the menu** on your TV and go to the **Support section**.
3. Select Remote Management and **Provide the Pin#** to the agent.
4. The agent will then **access your TV**. That's it!

Storage and Maintenance

- If a sticker was attached to the TV screen, some debris can remain after you remove the sticker. Please clean the debris off before watching TV.
- The exterior and screen of the product can get scratched during cleaning. Be sure to wipe the exterior and screen carefully using a soft cloth to prevent scratches.

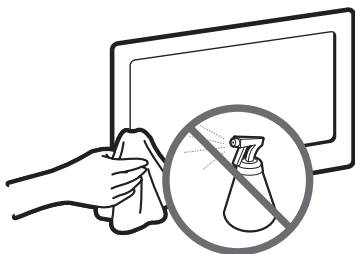

Do not spray water directly onto the product. Any liquid that goes into the product may cause a failure, fire, or electric shock.

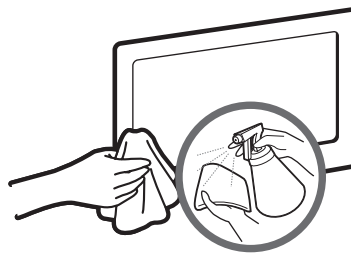

Clean the product with a soft cloth dampened with a small amount of water. Do not use a flammable liquid (e.g. benzene, thinners) or a cleaning agent.

09. Specifications and other information

Specifications

Environmental Considerations		
Operating Temperature	50°F to 104°F (10°C to 40°C)	
Operating Humidity	10% to 80%, non-condensing	
Storage Temperature	-4°F to 113°F (-20°C to 45°C)	
Storage Humidity	5% to 95%, non-condensing	
Model Name	UN32J4290	UN40J5290
Display Resolution	1366 x 768	1920 x 1080
Screen Size (Diagonal)	32" Class (31.5 measured diagonally)	40" Class (39.5 measured diagonally)
Sound (Output)	10W (5W+5W)	20W (10W+10W)
Dimensions (W x H x D)		
Body	737.4 x 438.0 x 74.1 mm	917.1 x 527.7 x 77.0 mm
With stand	737.4 x 465.4 x 150.5 mm	917.1 x 552.4 x 170.3 mm
Weight		
Without Stand	3.8 kg	7.0 kg
With Stand	3.9 kg	7.2 kg
Model Name	UN43J5290	UN49J5290
Display Resolution	1920 x 1080	1920 x 1080
Screen Size (Diagonal)	43" Class (42.5 measured diagonally)	49" Class (48.5 measured diagonally)
Sound (Output)	20W (10W+10W)	20W (10W+10W)
Dimensions (W x H x D)		
Body	979.9 x 571.9 x 77.3 mm	1112.8 x 646.5 x 78.7 mm
With stand	979.9 x 596.6 x 170.3 mm	1112.8 x 673.6 x 187.5 mm
Weight		
Without Stand	8.0 kg	10.3 kg
With Stand	8.2 kg	10.6 kg

Design and specifications are subject to change without prior notice.

- The actual appearance of the TV may differ from the images in this manual, depending on the model.
- For information about the power supply, and more information about power consumption, refer to the label attached to the product.

Standby mode

To decrease power consumption, unplug the power cord when you don't intend to use the TV for a long time.







Licenses



The terms HDMI and HDMI High-Definition Multimedia Interface, and the HDMI Logo are trademarks or registered trademarks of HDMI Licensing LLC in the United States and other countries.

¡Advertencia! Instrucciones de seguridad importantes

Lea las instrucciones de seguridad antes de utilizar el televisor.

PRECAUCIÓN			Producto de Clase II: Este símbolo indica que no es necesaria una conexión eléctrica de seguridad (toma de tierra).
PELIGRO DE DESCARGA ELÉCTRICA. NO ABRIR.			
PRECAUCIÓN: PARA REDUCIR EL RIESGO DE DESCARGA ELÉCTRICA, NO RETIRE LA CUBIERTA (NI LA PARTE POSTERIOR). NO CONTIENE PIEZAS QUE EL USUARIO PUEDA REPARAR. ENCOMIENDE LAS REPARACIONES AL PERSONAL CALIFICADO.			Voltaje CA: La tensión nominal marcada con este símbolo es CA.
	Este símbolo indica que el dispositivo contiene alto voltaje. Es peligroso establecer cualquier tipo de contacto con cualquier parte interna del producto.		Voltaje CC: La tensión nominal marcada con este símbolo es CC.
	Este símbolo indica que con este producto se incluye documentación importante relativa a la operación y el mantenimiento.		Precaución. Consulte las instrucciones antes de usar: Este símbolo indica que se debe consultar el manual del usuario para obtener información relacionada con la seguridad.

- Las ranuras y aberturas existentes en la unidad y en la parte trasera o inferior se facilitan para proporcionar la ventilación necesaria. A fin de garantizar el funcionamiento confiable de este aparato y para evitar que se recaliente, dichas ranuras y aberturas nunca deben bloquearse ni cubrirse.
 - No coloque este aparato en un espacio cerrado, como una estantería o un gabinete integrado, a menos que se proporcione la ventilación suficiente.
 - No coloque este aparato cerca o sobre un radiador o calefactor, ni en un lugar expuesto a la luz directa del sol.
 - No coloque recipientes (jarrones, etc.) que contengan agua sobre este aparato ya que podría representar riesgo de incendio o descarga eléctrica.
- No exponga este aparato a la lluvia ni lo coloque cerca del agua (cerca de una bañera, lavamanos, pileta de la cocina o recipientes para lavar la ropa ni cerca de una piscina, etc.). Si el aparato se mojara accidentalmente, desenchúfelo y comuníquese con un distribuidor autorizado de inmediato.
- Este aparato utiliza pilas. En su comunidad pueden existir normativas ambientales que exijan que deseche las pilas adecuadamente. Comuníquese con las autoridades locales para obtener información sobre disposición y reciclaje.
- No sobrecargue las tomas de la pared, los cables de extensión ni los adaptadores por encima de su capacidad, ya que esto puede provocar un incendio o una descarga eléctrica.
- Los cables de alimentación deben colocarse de forma que no puedan pisarse ni quedar atrapados por objetos encima o contra ellos. Preste especial atención a los extremos del cable en las tomas de pared y en el punto en el que salen del aparato.
- A fin de proteger el aparato contra las tormentas eléctricas o cuando no se lo utiliza durante períodos prolongados, desenchúfelo de la toma de pared y desconecte la antena o el sistema de cable. Eso evitará que el aparato sufra daños por rayos y picos de tensión.

- Antes de conectar el cable de alimentación de CA a la salida del adaptador de CC, asegúrese de que la denominación de voltaje del adaptador de CC se corresponda con el suministro eléctrico local.
- No inserte ningún objeto metálico en las piezas abiertas del aparato. Hacerlo puede generar el riesgo de descarga eléctrica.
- Para evitar una descarga eléctrica, nunca toque el interior del aparato. Únicamente un técnico calificado debe abrir el aparato.
- Asegúrese de enchufar el cable de alimentación hasta que esté insertado firmemente. Cuando desconecte el cable de una toma de pared, asegúrese de tirar del enchufe del cable. Nunca desenchufe jalando el cable. No toque el cable de alimentación con las manos mojadas.
- Si el aparato no funciona normalmente, en especial si emite sonidos u olores extraños, desenchúfelo de inmediato y comuníquese con un distribuidor o centro de servicio autorizado.
- Asegúrese de desenchufar el enchufe de la toma si el televisor no se usará o si no va a estar en casa por un período prolongado (en especial cuando niños, ancianos o personas discapacitadas quedarán solas en la casa).
 - El polvo acumulado puede provocar una descarga eléctrica, una fuga de electricidad o un incendio al hacer que el cable de alimentación suelte chispas o calor o al deteriorarse el aislamiento.
- Asegúrese de contactarse con un centro de servicio autorizado para obtener información si va a instalar su televisor en un lugar con mucho polvo, temperaturas altas o bajas, altos niveles de humedad, sustancias químicas, o en lugares donde vaya a funcionar las 24 horas del día, como aeropuertos, estaciones de ferrocarril, etc. No hacerlo puede provocar daños graves al televisor.
- Use únicamente un enchufe y una toma de pared con una conexión a tierra adecuada.
 - Una conexión a tierra no adecuada puede provocar una descarga eléctrica o daños al equipo. (Únicamente para los equipos Clase I).
- Para apagar este aparato completamente debe desconectarlo de la toma de pared. Para garantizar que pueda desconectar este aparato rápidamente en caso necesario, asegúrese de que la toma de pared y el enchufe sean fácilmente accesibles.
- Almacene los accesorios (pilas, etc.) en un lugar fuera del alcance de los niños.
- No deje caer el producto ni lo golpee. Si el producto se daña, desconecte el cable de alimentación y comuníquese con un centro de servicio.
- Para limpiar este aparato, desconecte el cable de alimentación de la toma de pared y limpie el aparato con un paño suave y seco. No use sustancias químicas como cera, benceno, alcohol, diluyentes, insecticida, desodorantes ambientales, lubricantes o detergente. Estos productos químicos pueden dañar el aspecto del televisor o borrar las impresiones del producto.
- No exponga este aparato a goteos ni salpicadura.
- No deseche las pilas en el fuego.
- No genere un cortocircuito, desensamble ni recaliente las pilas.
- Hay peligro de explosión si reemplaza las pilas usadas en el control remoto por otras de un tipo incorrecto. Reemplácelas únicamente por el mismo tipo o un tipo equivalente.
- Antes de usar el equipo lea este manual para evitar fallas y guarde para futuras referencias.
- **ADVERTENCIA - A FIN DE EVITAR QUE SE DISEMINE EL FUEGO, MANTENGA LAS VELAS Y LAS LLAMAS ABIERTAS ALEJADAS DEL PRODUCTO EN TODO MOMENTO.**



Las figuras e ilustraciones de este Manual del usuario se ofrecen como referencia solamente y pueden ser distintas del aspecto real del producto. El diseño y las especificaciones del producto están sujetos a cambios sin previo aviso.

Contenido

01. ¿Qué hay en la caja?

02. Ensamble del televisor

- 7 Instalación del televisor en la pared con el soporte de pared (opcional)
- 9 Ventilación adecuada del televisor
- 10 Fijación del televisor a la pared

03. Conexiones

- 11 Cambio entre fuentes de video

04. Configuración inicial

- 12 Encender el televisor

05. Cómo usar el control remoto

- 13 Uso del control remoto

06. Configuración y uso de un Smart TV

- 15 Conexión a una red

07. Obtención de más detalles desde el e-Manual

- 17 Inicio del e-Manual.

08. Solución de problemas y mantenimiento

- 19 Solución de problemas
- 21 ¿Soporte técnico remoto?
- 21 Almacenamiento y mantenimiento

09. Especificaciones y otra información

- 22 Especificaciones
- 23 Licencias

Funciones de su nuevo televisor

SMART HUB

Este televisor presenta Smart Hub, un centro de entretenimiento multi propósito. Con Smart Hub, puede navegar por la web.

Pulse el botón **SMART HUB** para abrir la **Pantalla Inicial** y seleccione el ícono Panel. Accederá a la pantalla del panel. Elija un servicio utilizando los iconos de la parte superior de la pantalla.

Los servicios y la disponibilidad de Smart Hub incluyen:

SAMSUNG APPS: Puede disfrutar una variedad de aplicaciones de pago y gratuitas de noticias, deportes, pronóstico del tiempo y juegos en el televisor como lo haría en un teléfono inteligente o tableta.

e-Manual

Proporciona un detallado manual del usuario en pantalla incorporado a su televisor.

Admin. de disp.

Use las funciones del televisor con un teclado y un mouse USB.

Screen Mirroring

Muestra pantallas de dispositivos móviles en el televisor mediante una conexión con o sin cable.

01. ¿Qué hay en la caja?

Control remoto y pilas (AAA x 2)
(no disponible en algunos lugares)

Manual del usuario

Tarjeta de garantía / Guía de información legal
(no disponible en algunos lugares)

Cable de alimentación

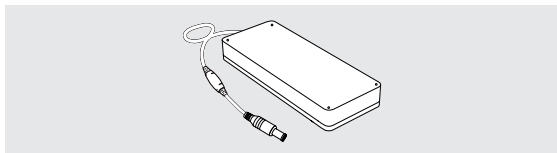

Adaptador de corriente
(dependiendo del país y del modelo)

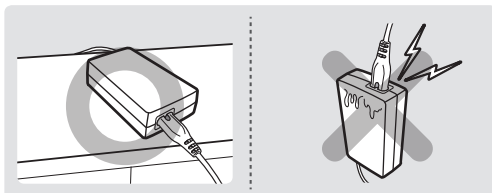

- Asegúrese de que los siguientes elementos estén incluidos con su televisor. Si falta algún elemento, comuníquese con su distribuidor.
- Los colores y las formas pueden variar según el modelo.
- Los cables no incluidos pueden adquirirse por separado.
- Verifique que no haya accesorios ocultos en los materiales de empaque cuando abra la caja.



Las pantallas se pueden dañar si se ejerce presión directa sobre ellas al manejarlas incorrectamente. Asegúrese de sujetar los bordes de la pantalla al levantar el televisor, como se muestra en la figura.



02. Ensamble del televisor

Instalación del televisor en la pared con el soporte de pared (opcional)



Si instala este producto en una pared, debe hacerlo únicamente según las recomendaciones del fabricante. A menos que se instale correctamente, el producto puede deslizarse o caerse, y provocar lesiones graves a niños o adultos, y daños importantes en el producto.

Instalación del soporte de pared

El kit de soporte de pared (se vende por separado) le permite instalar el televisor en una pared. Si desea más información sobre la instalación del soporte de pared, consulte las instrucciones que se facilitan con dichos elementos. Si necesita ayuda con la instalación del soporte de pared, póngase en contacto con un técnico.

Samsung Electronics no se hace responsable de los daños causados al producto o al usuario si este ha optado por instalar el televisor por su cuenta.

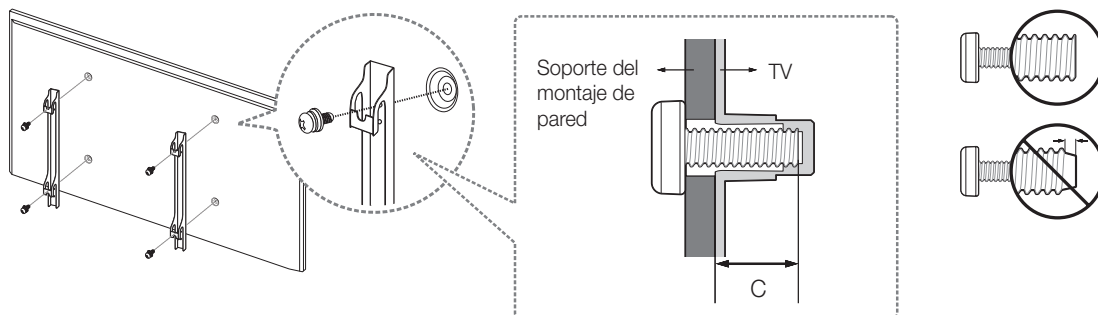

Antes de instalar cualquier otro soporte de pared, instale el adaptador que se suministra por separado con el televisor.

Especificaciones y notas del soporte de pared VESA

Instale el soporte de pared en una pared sólida, perpendicular al suelo. Antes de conectar el soporte de pared a superficies distintas de una placa de yeso, comuníquese con su distribuidor más cercano para obtener información adicional. Si instala el televisor en el techo o en una pared inclinada, puede caer y causar graves lesiones personales.

- Las dimensiones estándar de los soportes de pared se muestran en la tabla que sigue.
- Con el soporte de pared Samsung se distribuye un manual de instalación detallado y todas las piezas necesarias para el montaje.
- No use tornillos que no cumplan las especificaciones de tornillos estándar VESA.
- No use tornillos con una longitud superior a la longitud estándar o que no cumplan con especificaciones de tornillos estándar VESA. Los tornillos que son demasiado largos pueden causar daños en el interior del televisor.
- Para soportes de pared que no cumplen las especificaciones de tornillos estándar VESA, la longitud de estos puede variar dependiendo de las especificaciones del soporte de pared.
- No apriete excesivamente los tornillos. Podría dañar el producto o provocar su caída con riesgo de causar lesiones personales. Samsung no se hace responsable de este tipo de accidentes.
- Samsung no se hace responsable de daños o lesiones personales cuando se usa un soporte de pared que no cumple las especificaciones VESA o si el cliente no sigue las instrucciones de instalación del producto.
- No instale el televisor con una inclinación de más de 15 grados.
- Siempre son necesarias dos personas para instalar el televisor en la pared.
- Cuando use un montaje de pared de terceros, tenga en cuenta la longitud del tornillo de ensamble (C) que se muestra a continuación.

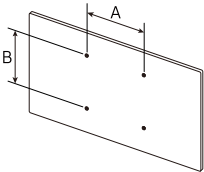
Familia de producto	Tamaño del televisor en pulgadas	Especificaciones orificios tornillos VESA (A * B) en milímetros	C (mm)	Tornillo estándar	Cantidad	
TV LED	32	100 x 100	26-28	M4	4	
	40	200 x 200	25.7-27.7	M8		
	43		25.2-27.2			
	49		25.5-27.5			



No instale el soporte de pared con el televisor encendido. Se podría producir una descarga eléctrica con riesgo de causar lesiones personales.

Ventilación adecuada del televisor

Al instalar el televisor, deje una distancia de al menos 10 cm entre el televisor y otros objetos (paredes, laterales del gabinete, etc.) para asegurar una ventilación adecuada. No mantener una ventilación adecuada puede tener como consecuencia un incendio o un problema con el producto causados por un aumento en su temperatura interna.

Si utiliza piezas proporcionadas por otro fabricante, podría tener problemas con el producto o sufrir una lesión debido a la caída del producto.

- Cuando utiliza un soporte o un soporte de pared para instalar su televisor, le recomendamos que use únicamente las piezas proporcionadas por Samsung Electronics.

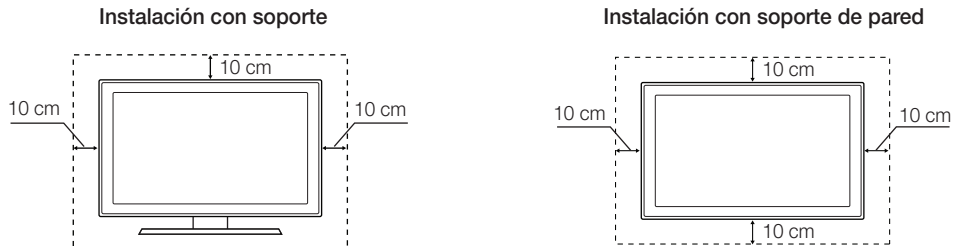

Otras advertencias

- El aspecto real de su televisor puede ser distinto de las imágenes de este manual, según el modelo.
- Tenga cuidado cuando toque el televisor. Algunas partes pueden estar tibias o calientes.

Fijación del televisor a la pared



Precaución: Empujar el televisor hacia adelante o hacia atrás o colgarse de él puede provocar su caída. En especial, impida que los niños se cuelguen del televisor o lo desestabilicen. El televisor podría caerse sobre ellos y causarles lesiones graves o incluso la muerte. Siga las precauciones de seguridad del folleto de seguridad incluido con el televisor. Para mejorar la estabilidad y la seguridad puede adquirir un dispositivo antivuelco e instalarlo como se explica a continuación.

Para impedir que el televisor se caiga:

1. Coloque firmemente las grapas sobre la pared con los tornillos. Confirme que los tornillos estén instalados firmemente en la pared.
 - Es posible que necesite materiales adicionales, como un anclaje, según el tipo de pared.
 - Puesto que las grapas, los tornillos y la cadena necesarios no se suministran con el producto, deberá adquirirlos por separado.
2. Quite los tornillos de la parte central posterior del televisor, colóquelos en las grapas y luego vuelva a ajustar los tornillos en el televisor.
 - Los tornillos pueden no suministrarse con el producto. En ese caso, compre tornillos de las siguientes especificaciones.
 - Especificaciones de tornillos
3. Conecte las grapas unidas al televisor y las grapas unidas a la pared con una cadena fuerte y ténsela firmemente.

NOTA

- Instale el televisor cerca de la pared para evitar que se caiga hacia atrás.
 - Las grapas de la pared deben estar a la misma o a menor altura que las grapas del televisor.
 - Cuando desee mover el televisor deberá desatar la cadena.
4. Verifique que todas las conexiones estén bien aseguradas. Compruébelas periódicamente para detectar cualquier signo de fatiga o falla. Si tiene alguna duda sobre la seguridad de sus conexiones, comuníquese con un instalador profesional.

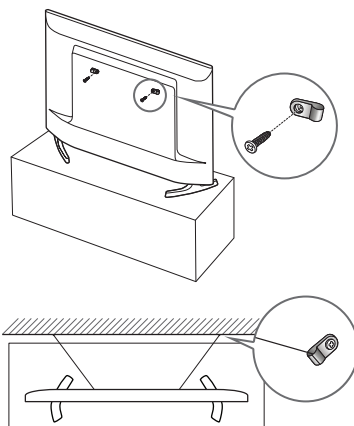

03. Conexiones

Cambio entre fuentes de video

Pulse el botón **SOURCE** para alternar entre los dispositivos conectados al televisor.

Por ejemplo, para cambiar a una consola de juegos conectada al segundo conector HDMI, pulse el botón **SOURCE**. Desde la lista **Origen**, seleccione **HDMI2**.

- Los nombres de los conectores pueden variar dependiendo del producto.
- La unidad de disco duro (HDD) conectada a USB no es compatible.

Las siguientes opciones también están disponibles en la pantalla **Origen**:

- Menú de opciones (Herramientas)

Usando el control remoto, resalte el origen al cual le quiere asignar un nombre de dispositivo.

Abra el menú de opciones con el control remoto.

- Las opciones disponibles para cada conector pueden variar.

Editar Nombre

Es posible renombrar los dispositivos conectados al televisor para identificar más fácilmente las fuentes externas. Por ejemplo, puede designar una computadora conectada al televisor mediante un cable HDMI-DVI como **DVI PC**. Alternativamente, puede designar una computadora conectada al televisor mediante un cable HDMI como **PC**. También puede designar un dispositivo AV conectado al televisor mediante un cable HDMI-DVI como **Dispositivos DVI**.

Información

Visualice información detallada acerca de los dispositivos conectados.

Eliminar USB

Retire el dispositivo USB de la lista de forma segura. Esta función solo está disponible cuando el dispositivo USB está seleccionado.

04. Configuración inicial

Encender el televisor

El controlador del televisor de la parte inferior derecha del televisor le permite controlar el televisor sin utilizar el control remoto.

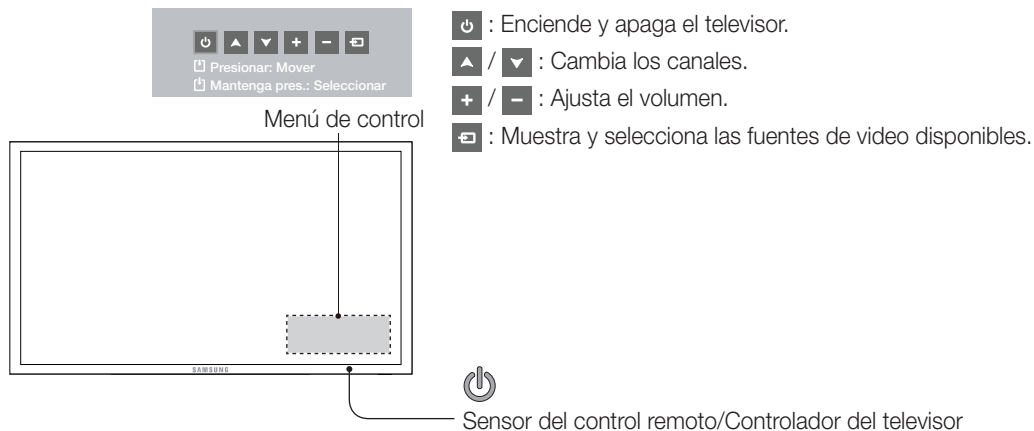

- Se presionar primero, é exibido o menu de controle. Você pode selecionar a função pressionando e segurando o controle da TV.
- El color y la forma del producto pueden variar según el modelo.
- Con el controlador del televisor no puede ejecutar otras opciones excepto encender y apagar el televisor, cambiar el canal, ajustar el volumen y cambiar la fuente de entrada.

05. Cómo usar el control remoto

Uso del control remoto

- Las imágenes, los botones y las funciones del control remoto pueden variar dependiendo del modelo.
- El control remoto tiene puntos Braille en los botones de encendido, canales, volumen y Enter y puede ser utilizado por personas con discapacidades visuales.

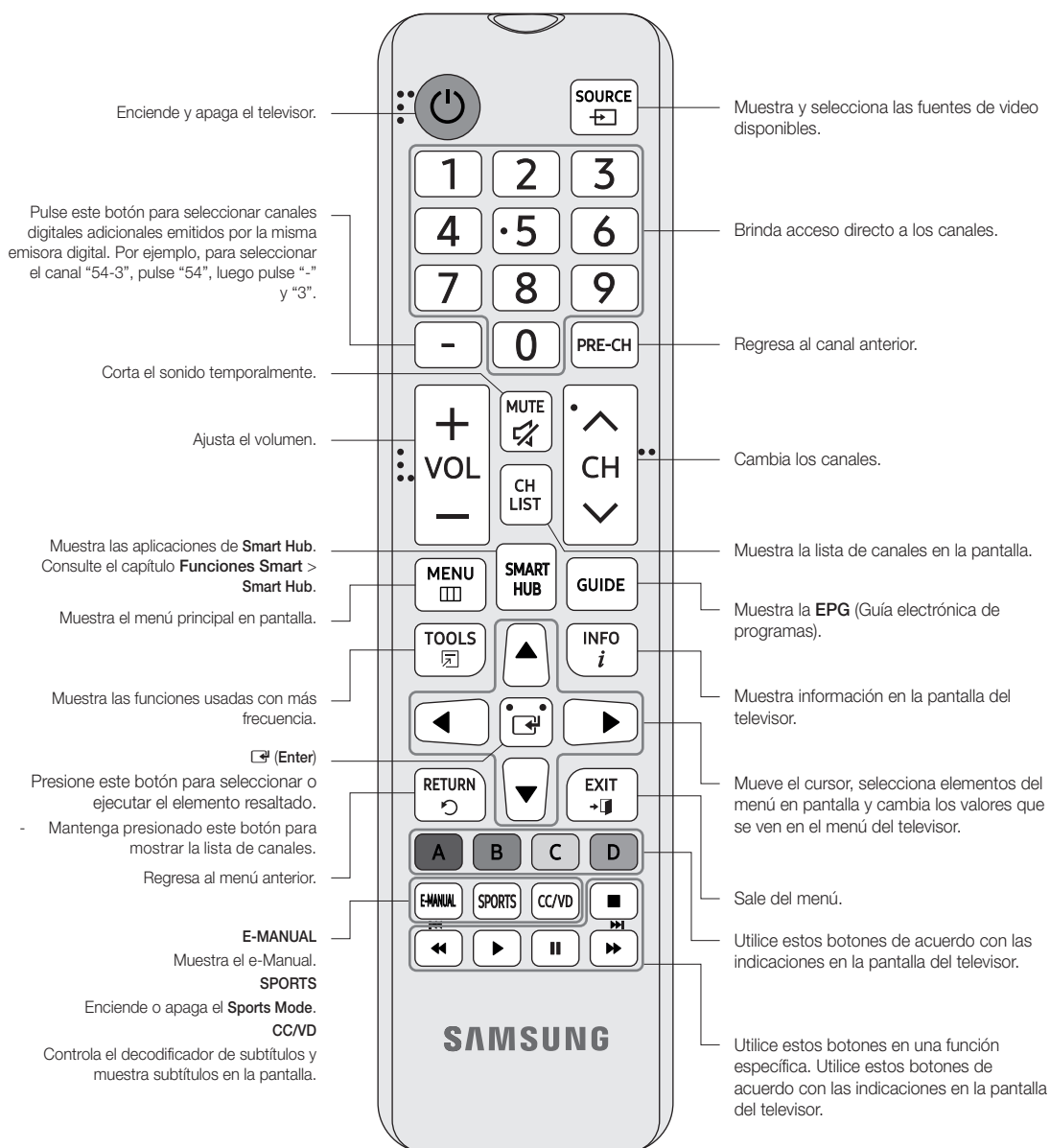

Colocación de las pilas (AAA X 2)

Haga coincidir la polaridad de las pilas con los símbolos del compartimiento de las pilas.

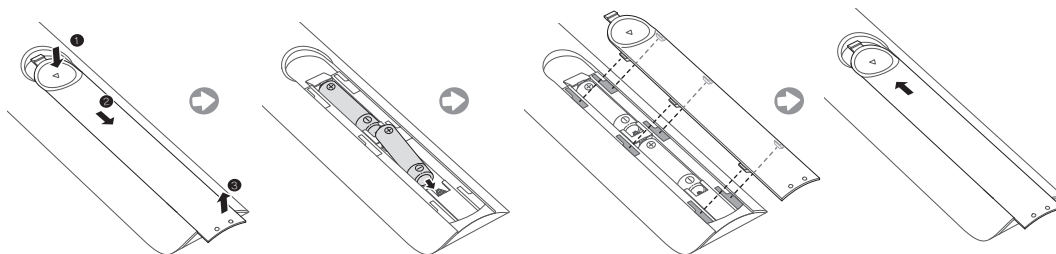

- Utilice el control remoto a menos de 7 metros del televisor.
- La luz brillante puede afectar el funcionamiento del control remoto. Evite utilizarlo cerca de luces fluorescentes o carteles de neón.
- El color y la forma pueden variar según el modelo.

06. Configuración y uso de un Smart TV

Conexión a una red

Conectar el televisor a una red le da acceso a servicios en línea tales como el Smart Hub, y le permite actualizar el software del televisor en línea directamente desde Samsung.com.

Conexión de red inalámbrica

Conecte el televisor a Internet utilizando un enrutador o un módem inalámbrico estándar.

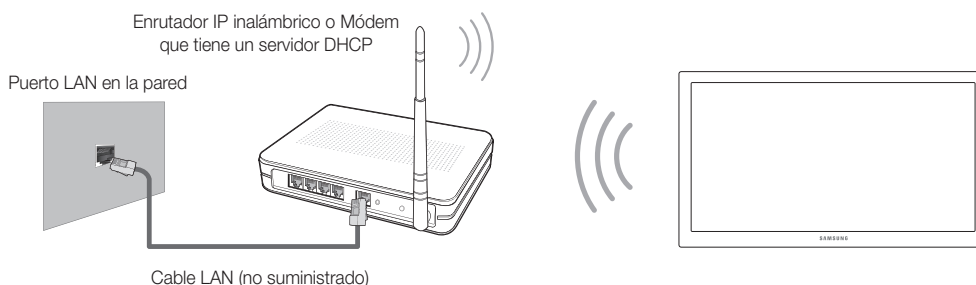

Precauciones para redes inalámbricas

- Este televisor admite los protocolos de comunicación IEEE 802.11a/b/g/n. Samsung recomienda el uso de IEEE 802.11n. Si reproduce un video a través de una conexión de red, es posible que el video no se reproduzca correctamente.
- Para usar una red inalámbrica, el televisor debe estar conectado a un enrutador o módem inalámbrico. Si el enrutador inalámbrico admite DHCP, el televisor puede usar una dirección IP estática o DHCP para conectarse a la red inalámbrica.
- Seleccione un canal que no se utilice actualmente para el enrutador inalámbrico. Si el canal establecido para el enrutador inalámbrico actualmente está siendo utilizado por otro dispositivo, se suelen producir interferencias y/o fallas de comunicación.
- La mayoría de las redes inalámbricas cuentan con un sistema de seguridad opcional. Para activar un sistema de seguridad de la red inalámbrica, debe crear una clave de seguridad usando letras y números y luego ingresar la clave del enrutador a través de su menú. Luego debe ingresar esta clave de seguridad en cualquier otro dispositivo que desee conectar a la red inalámbrica.

Protocolos de seguridad de red

El televisor solamente admite los siguientes protocolos de seguridad de red inalámbrica:

- Modos de autenticación: WEP, WPAPSK, WPA2PSK
- Tipos de cifrado: WEP, TKIP, AES

En cumplimiento con las especificaciones de certificación Wi-Fi más recientes, los televisores Samsung no admiten el cifrado de seguridad WEP o TKIP en una red que se ejecute en el modo 802.11n.

Si el enrutador inalámbrico admite WPS (configuración protegida de Wi-Fi), puede conectar el televisor a la red a través de PBC (configuración del botón) o un PIN (número de identificación personal). WPS configura automáticamente las claves SSID y WPA.

Su Smart TV no puede conectarse a enrutadores inalámbricos sin certificar.

Conexión de red cableada

Existen tres formas principales para conectar el televisor a la red utilizando un cable, dependiendo de su configuración de red. Estos se ilustran a continuación:

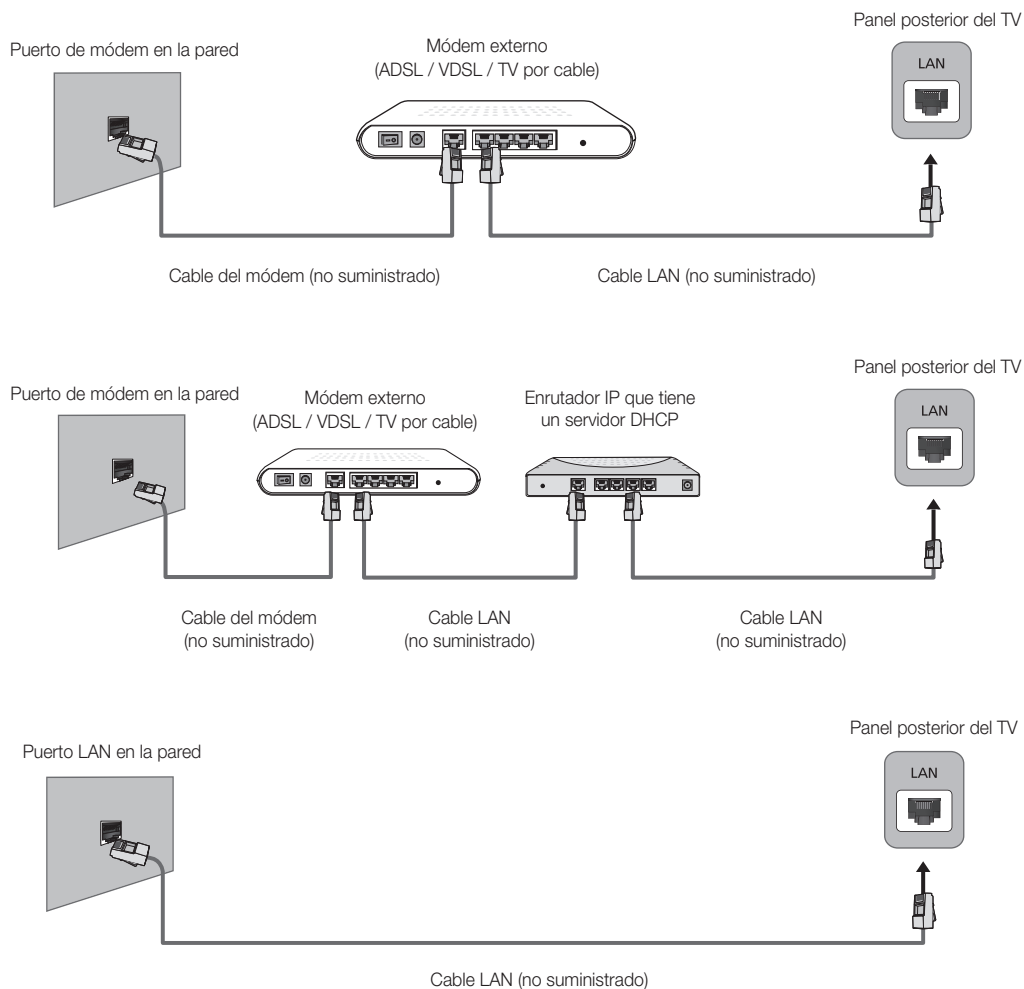

- El televisor no admite velocidades de red inferiores o iguales a 10 Mbps.
- Use un cable Cat 7 para la conexión.

07. Obtención de más detalles desde el e-Manual

Inicio del e-Manual.

El e-manual incorporado contiene información sobre las funciones clave de su televisor.

- Alternativamente, puede descargar una copia del e-manual desde el sitio web de Samsung y leerlo en la computadora o imprimirlo.
- Las palabras en amarillo (por ejemplo, **Modo de Imagen**) indican un elemento del menú y las palabras negritas en blanco (por ejemplo, Smart Hub) indican botones del control remoto.
- Las flechas se usan para indicar la ruta del menú. (Ejemplo: **MENU > Imagen > Modo de Imagen**)
 1. Pulsar el botón **E-MANUAL**. También puede seleccionar **Soporte técnico > e-Manual** en el menú del televisor. El e-Manual se carga en la pantalla.
 2. Seleccione una categoría en la parte izquierda de la pantalla. Una vez realizada una selección, el contenido de la categoría seleccionada aparece en la parte derecha de la pantalla.
 3. Seleccione un elemento de la lista. Esto abre el e-manual en la página correspondiente.

Si una descripción no cabe en una sola pantalla...

Desplace las páginas usando uno de los siguientes métodos.

- Posicione el enfoque en la página a mostrar  /  en la pantalla y muévase hacia  o  para desplazarse por la página.

Funciones adicionales del e-Manual

Carga de páginas usando palabras clave

Seleccione **Buscar** en la pantalla para mostrar la pantalla de búsqueda. Ingrese un término de búsqueda y luego seleccione **Completado**. Seleccione un elemento de los resultados de la búsqueda para cargar la página correspondiente.

Carga de páginas desde el Índice

Seleccione **Índice** en la pantalla para mostrar la pantalla del índice. Seleccione una palabra clave de la lista para ir a la página correspondiente.

Uso de Página abierta para cargar páginas leídas previamente

Seleccione **Página abierta**. Se muestra una lista de las páginas leídas previamente. Seleccione una página. El e-Manual salta a la página seleccionada.

Acceso al menú desde el e-Manual (Int. Ahora)

Seleccione  Insertar espacio. (Int. Ahora) desde la parte derecha de una página de descripción de funciones para acceder al menú correspondiente y probar la función de inmediato. Si desea leer la sección del e-Manual sobre una función específica del menú en pantalla, pulse el botón **E-MANUAL** para cargar la página correspondiente del e-Manual.

- Ciertas opciones del menú no pueden usarse.

Carga de páginas de referencia

Seleccione  Insertar espacio. (Vincular) desde la parte derecha de una página de descripción de funciones para acceder a la página de referencia correspondiente.

Actualización del e-Manual a la última versión

Puede actualizar el e-Manual de la misma manera que actualiza aplicaciones.

1. Presione el botón **SMART HUB** para abrir la **Pantalla Inicial** y seleccione el ícono del panel. Aparece la pantalla del panel.
2. Vaya a la pantalla **SAMSUNG APPS** y resalte **e-Manual**.
3. Mantenga oprimido el botón . Aparece el menú de Herramientas.
4. Seleccione **Actual. aplic.** en el menú Herramientas. Aparece una ventana emergente.
5. Seleccione e-Manual en la ventana emergente y luego seleccione **Actuali..** El e-Manual se actualizará a la última versión.

Configuración de la actualización automática

MENU > Smart Hub > Config. aplicac.

Para actualizar el e-manual automáticamente, navegue hasta el menú **Smart Hub > Config. aplicac.** y configure la opción **Actualización autom.** en **Encendido**. El e-Manual se actualizará automáticamente cuando haya una actualización disponible.

08. Solución de problemas y mantenimiento

Solución de problemas

Si cree que el televisor tiene un problema, revise primero esta lista de posibles problemas y soluciones. Revise también la sección Solución de problemas del e-Manual. Si no se aplica ninguna de las sugerencias para la solución de problemas, visite www.samsung.com/support o llame al Servicio al Cliente de Samsung.

Problemas	Soluciones y explicaciones
Parpadeo y atenuación	Si su televisor Samsung parpadea o se atenúa esporádicamente, quizá deba desactivar algunas de las características de eficiencia energética. Desactive Ahorro de energía (Sistema > Solución Eco > Ahorro de energía) y vuelva a verificar.
Conexiones de componentes/Color de pantalla	Si descubre que el color de la pantalla de su televisor Samsung no es correcto o se ve solo en blanco y negro, ejecute la prueba de imagen del autodiagnóstico (Soporte técnico > Autodiagnóstico > Prueba de imagen). Si el problema de la imagen tiene su origen en televisor, será visible en la prueba de imagen. Si el problema no es visible, confirme que los puertos de entrada de video del televisor estén conectados a los puertos de salida del dispositivo de video externo correctas y que las conexiones no estén flojas. Por último, si es posible, pruebe los dispositivos de video externos conectándolos a otro televisor.
Brillo de la pantalla	Si descubre que los colores de su televisor Samsung son correctos pero están apenas un poco oscuros o brillosos, intente ajustar los siguientes parámetros primero. Navegue hasta Imagen y ajuste Luz de fondo , Contraste , Brillo , Definición , Color , Tinte (V/R) y otros ajustes de la calidad de la imagen.
Apagado no deseado	Si su televisor Samsung parece apagarse solo, intente deshabilitar algunas de las características de eficiencia energética y de apagado automático del televisor. Verifique que Temporizador (Sistema > Tiempo > Temporizador) está activado. Temporizador apaga automáticamente el televisor después del periodo de tiempo seleccionado por usted. Si el Temporizador no está habilitado, vea si Apagado por no señal (Sistema > Solución Eco > Apagado por no señal) o Apagado autom. (Sistema > Solución Eco > Apagado autom.) están habilitados. Apagado por no señal apaga el televisor si no recibe ninguna señal durante un periodo de tiempo especificado. Apagado autom. apaga el televisor si no se registra ninguna entrada del usuario por cuatro horas.
Problemas de encendido	Al encender el televisor, el receptor del control remoto parpadea 5 veces antes de que se encienda la pantalla. Si está teniendo problemas para encender su televisor Samsung, hay varias cosas para verificar antes de llamar al departamento de servicio. Si el cable de alimentación está conectado de manera correcta y el control remoto funciona normalmente, el problema puede estar en la conexión del cable de la antena o en el receptor de cable/satélite que no está encendido. Verifique la conexión de la antena o encienda el receptor de cable/satélite.
Montaje del soporte	Si tiene problemas para montar el soporte, revise las instrucciones para el montaje del soporte en la Guía de inicio rápido.
No se encuentra un canal	Realice nuevamente la Configuración (Vaya al Menú > Sistema > Configuración) o realice la Prog. Automática o Ajuste automático . (Vaya a Menú > Emisión > Prog. Automática o Ajuste automático).

Problemas	Soluciones y explicaciones
El televisor no se enciende.	<p>Verifique que el cable de alimentación CA esté bien conectado en la toma de pared y en el televisor.</p> <p>Asegúrese de que la toma de pared funcione.</p> <p>Pruebe pulsar el botón  del televisor para asegurarse de que el problema no esté en el control remoto. Si el televisor se enciende, consulte la sección "El control remoto no funciona" a continuación.</p>
No hay imagen ni video.	<p>Compruebe las conexiones de los cables. Desconecte y vuelva a conectar todos los cables del televisor y de los dispositivos externos.</p> <p>Establezca la salida de video de los dispositivos externos (receptor de cable/satélite, DVD, Blu-ray, etc.) de modo que coincida con las conexiones de la entrada del televisor. Por ejemplo, si la salida de un dispositivo externo es HDMI, se debe conectar a una entrada HDMI en el televisor.</p> <p>Verifique que los dispositivos externos estén encendidos.</p> <p>Asegúrese de seleccionar la fuente de entrada correcta.</p> <p>Reinicie el dispositivo conectado desconectando y conectando nuevamente el cable de alimentación del dispositivo.</p>
El control remoto no funciona.	<p>Cambie las pilas del control remoto. Asegúrese de que las pilas estén instaladas con sus polos (+/-) en la dirección correcta.</p> <p>Limpie la ventana de transmisión del sensor en el control remoto.</p> <p>Pruebe apuntar el control remoto directamente a la TV desde una distancia de 1.5~1.8 m metros.</p>
El control remoto del receptor de cable/satélite no enciende ni apaga el televisor, ni ajusta el volumen.	<p>Programa el control remoto del receptor de cable/satélite para que haga funcionar el televisor.</p> <p>Consulte el manual del usuario del receptor de cable/satélite para conocer el código del televisor SAMSUNG.</p>

- Este panel LED TFT utiliza un panel compuesto de subpíxeles que requieren una tecnología sofisticada para producirse. No obstante, es posible que existan algunos píxeles brillantes u oscuros en la pantalla. Estos píxeles no influirán en el desempeño del producto.
- Para mantener su televisor en óptimas condiciones, actualícelo al software más reciente. Use las funciones Actualizar ahora o Actualización autom. del menú del televisor (Menú en pantalla > **Soporte técnico** > **Actualización de software** > **Actualizar ahora** o Menú en pantalla > **Soporte técnico** > **Actualización de software** > **Actualización autom.**).

¿Soporte técnico remoto?

El servicio de soporte remoto de Samsung le ofrece soporte personalizado con un técnico de Samsung que de manera remota puede:

- **Diagnosticar** su televisor
- **Ajustar la configuración de su televisor** para usted
- **Restablecer los parámetros de fábrica** de su televisor
- Instalar las **actualizaciones de firmware** recomendadas

¿Cómo funciona el soporte técnico remoto?

Obtener la asistencia remota de un técnico de Samsung es fácil.

1. **Comuníquese con el Centro de contacto de Samsung** y solicite soporte remoto.
2. **Abra el menú** de su televisor y vaya a la **sección de soporte**.
3. Seleccione Administración remota e **Indique el No. de pin** al agente.
4. El agente **accederá a su televisor**. ¡Listo!

Almacenamiento y mantenimiento

- Si se colocó un autoadhesivo en la pantalla del televisor, al extraerlo pueden quedar restos. Limpie los restos antes de mirar televisión.
- La parte exterior y la pantalla del producto podrían rayarse durante la limpieza. Asegúrese de limpiar la parte exterior y la pantalla utilizando un paño suave para evitar que se rayen.

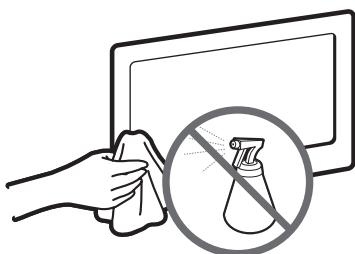

No rocíe agua directamente sobre el producto. Cualquier líquido que ingrese al producto puede ocasionar fallas, incendio o descarga eléctrica.

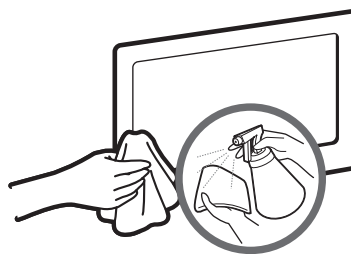

Limpie el producto con un paño suave humedecido con una pequeña cantidad de agua. No utilice líquidos inflamables (como benceno o solventes) ni agentes limpiadores.

09. Especificaciones y otra información

Especificaciones

Consideraciones ambientales		
Temperatura de funcionamiento	50°F a 104°F (10 °C a 40 °C)	
Humedad de funcionamiento	10% a 80%, sin condensación	
Temperatura de almacenamiento	-4 °F a 113 °F (-20 °C a 45 °C)	
Humedad de almacenamiento	5% a 95%, sin condensación	
Nombre del modelo	UN32J4290	UN40J5290
Resolución de pantalla	1366 x 768	1920 x 1080
Tamaño de pantalla (Diagonal)	Clase 32" (31.5 pulgadas medidas en diagonal)	Clase 40" (39.5 pulgadas medidas en diagonal)
Sonido (Salida)	10W (5W+5W)	20W (10W+10W)
Dimensiones (An x Al x Pr)		
Cuerpo principal	737.4 x 438.0 x 74.1 mm	917.1 x 527.7 x 77.0 mm
Con el soporte	737.4 x 465.4 x 150.5 mm	917.1 x 552.4 x 170.3 mm
Peso		
Sin el soporte	3.8 kg	7.0 kg
Con el soporte	3.9 kg	7.2 kg
Nombre del modelo	UN43J5290	UN49J5290
Resolución de pantalla	1920 x 1080	1920 x 1080
Tamaño de pantalla (Diagonal)	Clase 43" (42.5 pulgadas medidas en diagonal)	Clase 49" (48.5 pulgadas medidas en diagonal)
Sonido (Salida)	20W (10W+10W)	20W (10W+10W)
Dimensiones (An x Al x Pr)		
Cuerpo principal	979.9 x 571.9 x 77.3 mm	1112.8 x 646.5 x 78.7 mm
Con el soporte	979.9 x 596.6 x 170.3 mm	1112.8 x 673.6 x 187.5 mm
Peso		
Sin el soporte	8.0 kg	10.3 kg
Con el soporte	8.2 kg	10.6 kg

El diseño y las especificaciones pueden cambiar sin previo aviso.

- El aspecto real de su televisor puede ser distinto de las imágenes de este manual, según el modelo.
- Para obtener información sobre la fuente de alimentación y el consumo de energía, consulte la etiqueta adherida al producto.

Modo suspensión

Para disminuir el consumo de energía desenchufe el cable de alimentación cuando no vaya a usar el televisor durante un tiempo prolongado.

Licencias



The terms HDMI and HDMI High-Definition Multimedia Interface, and the HDMI Logo are trademarks or registered trademarks of HDMI Licensing LLC in the United States and other countries.

Esta página se ha dejado
intencionadamente en
blanco.

Esta página se ha dejado
intencionadamente en
blanco.